



PACKAGING
COMFORT.PACK È QUANDO
PRODUTTIVITÀ ED ERGONOMIA SI
UNISCONO.

Storopack – SPECIALISTA NEGLI IMBALLAGGI PROTETTIVI E NEI PROCESSI DI IMBALLAGGIO	3
PANORAMICA DELLE COMFORT.PACK	4
CONSULENZA E SERVIZIO	6
IL PROCESSO STOROPACK	8
COMFORT.PACK	10
GAMMA DI PRODOTTI	14
Tavolo COMFORT.PACK	15
SISTEMI DI SCAFFALI E CASSETTI	16
ESTENSIONI	17
IMBALLAGGIO PROTETTIVO FLESSIBILE	18
ACCESSORI PER UFFICIO	20
ILLUMINAZIONE E BILANCE	22
ACCESSORI AGGIUNTIVI	23
PERSONALIZZAZIONE	24
CASE STUDIES DI CLIENTI	26

1874 Nata come
conceria

1959 Fondazione di Storopack
Hans Reichenecker GmbH +
Co.; produzione di articoli
tecnici stampati in Styropor®

Dati aggiornati al: 2022



72 sedi

612 milioni di Euro di
fatturato

2.310 dipendenti

PROTEZIONE PERFETTA SIGNIFICA ESSERE ATTREZZATI PER OGNI SITUAZIONE.

Storopack è un'azienda specializzata in imballaggi protettivi. La nostra promessa è di fornire "Imballaggi protettivi perfetti" per offrire una protezione ottimale ad ogni prodotto durante il trasporto. Il nostro è un approccio olistico, consigliamo i nostri clienti su come rendere più efficiente il processo d'imballaggio e, se lo desiderano, integrare soluzioni su misura. Offriamo una gamma completa che copre tutte le esigenze connesse alla protezione ottimale dei prodotti. Con 2.310 dipendenti presso strutture produttive certificate e sedi in 18 paesi, disponiamo di una struttura decentralizzata e siamo sempre disponibili nelle immediate vicinanze dei nostri clienti.

I NOSTRI PUNTI DI FORZA – A VOSTRO VANTAGGIO:

- ▶ IMPRESA A CONDUZIONE FAMILIARE GESTITA DALLA PROPRIETÀ
- ▶ CONTATTI NEL TERRITORIO
- ▶ VOCAZIONE INTERNAZIONALE
- ▶ AFFIDABILITÀ
- ▶ SERVIZIO E CONSULENZA PERSONALIZZATI
- ▶ GAMMA ALTAMENTE DIVERSIFICATA
- ▶ MIGLIORAMENTO CONTINUO DEI PROCESSI D'IMBALLAGGIO
- ▶ OTTIMIZZAZIONE DEL PROCESSO
- ▶ SOLUZIONI COMPLETE DA UN UNICO FORNITORE
- ▶ SOLUZIONI CHIAVI IN MANO CON PROCESSI DI AUTOMAZIONE

▶ **Storopack image film:** www.storopack.it/perfect-protective-packaging

COMFORT.PACK FOCUS SULL'ERGONOMIA DEL PROCESSO DI IMBALLAGGIO.

L'ergonomia sul posto di lavoro è importante, poiché movimenti errati e inutili distanze da percorrere a piedi durante l'imballaggio dei vostri prodotti possono costarvi tempo ed energia e avere ripercussioni sulla salute dei dipendenti nel lungo periodo.

Le COMFORT.PACK combinano la comodità dei flussi di lavoro all'efficienza dei processi. I movimenti superflui vengono evitati, in quanto l'imballatore ha sempre tutti i materiali da imballaggio comodamente a portata di mano e ad un'altezza ergonomica. Le postazioni d'imballaggio personalizzate hanno un design ergonomico progettato in linea con il principio Working Comfort® di Storopack e non solo aumentano la produttività dei vostri processi, ma anche il comfort dei vostri dipendenti. Le postazioni d'imballaggio COMFORT.PACK prevengono lo stress e aumentano perciò il livello di soddisfazione e la motivazione.

CONSULENZA INDIVIDUALE

I nostri esperti analizzano i vostri processi d'imballaggio esistenti e confezionano la soluzione giusta in considerazione degli aspetti ergonomici. Al centro dell'attenzione, a pari merito, vi sono l'efficienza dei processi e il benessere dei vostri dipendenti.

Il concetto modulare delle postazioni d'imballaggio proietta i vostri processi di imballaggio nel futuro: in base al principio modulare, le postazioni d'imballaggio possono essere ampliate in qualsiasi momento. È sempre possibile adattarle e integrarle per soddisfare le specifiche necessità degli imballatori e del vostro processo di imballaggio.

I VANTAGGI DELLE COMFORT.PACK

- ▶ **PRODUTTIVITÀ:** DALLE SCATOLE DI SPEDIZIONE ALL'IMBALLAGGIO PROTETTIVO E ALL'ETICHETTATURA, LE COMFORT.PACK SONO IN GRADO DI COMBINARE TUTTE LE FUNZIONI DI IMBALLAGGIO RISPARMIANDO TEMPO E RIDUCENDO LE DISTANZE DA PERCORRERE A PIEDI
- ▶ **FACILITÀ DI UTILIZZO:** DESIGN ERGONOMICO IN LINEA CON IL PRINCIPIO DEL WORKING COMFORT®
- ▶ **PERSONALIZZABILE:** GRAZIE AL PRINCIPIO MODULARE, OGNI COMFORT.PACK station VIENE ADATTATA ALLE ESIGENZE DEL CLIENTE; OGNI SOLUZIONE VIENE SVILUPPATA SINGOLARMENTE
- ▶ **FLESSIBILE:** SOLUZIONI COMPLETE PER TUTTI I MATERIALI DI IMBALLAGGIO STOROPACK: AIRplus®, PAPERplus®, PAPERbubble®, FOAMplus® E Chips da imballaggio
- ▶ **ELEGANTE:** UTILIZZO DI MATERIALI DI ALTA QUALITÀ E VISIVAMENTE ACCATTIVANTI; POSSIBILITÀ DI SCEGLIERE COLORI PERSONALIZZATI O DI INCIDERE LOGHI





CONSULENZA E SERVIZIO

SERVIZIO SIGNIFICA
CONCENTRARSI SULLE ESIGENZE
DEI CLIENTI.

UNA BUONA CONSULENZA SIGNIFICA SVILUPPARE SOLUZIONI SU MISURA.

05 SERVICE

I nostri servizi di assistenza non si limitano al supporto personale da parte dei nostri specialisti e all'assistenza in loco. Informiamo costantemente i nostri clienti sulle nuove tecnologie e sui nuovi materiali e processi, fornendo consigli sull'ulteriore sviluppo dei processi di imballaggio attuali. Grazie all'ampia struttura di assistenza globale, Storopack è sempre al vostro fianco.

04 CONSEGNA

Gli esperti di Storopack installano la COMFORT.PACK station in modo professionale e formano con attenzione gli operatori. Ciò garantisce un utilizzo ottimale della soluzione e del corrispondente imballaggio protettivo.

03 PRODUZIONE

In base a standard di qualità costantemente monitorati, produciamo la COMFORT.PACK station nei nostri Service Center Storopack in Germania e negli Stati Uniti e in cooperazione con i nostri partner.

01 ANALISI

La fase di analisi è parte integrante del successo di questo processo. Analizziamo da vicino gli obiettivi del cliente, i prodotti da imballare, i materiali da imballaggio attualmente utilizzati, i mezzi di trasporto e l'organizzazione del processo di imballaggio esistente.

02 PROCESSO & SVILUPPO PRODOTTO

In base ai risultati di questa analisi, vengono pianificate misure concrete per ottimizzare il processo di imballaggio e il materiale. Per illustrare lo sviluppo specifico, creiamo una visualizzazione 3D dettagliata che mostra la soluzione pianificata. Utilizziamo prodotti standard della nostra gamma oppure, su richiesta, lavoriamo con prodotti non inclusi nella nostra gamma di prodotti esistenti.

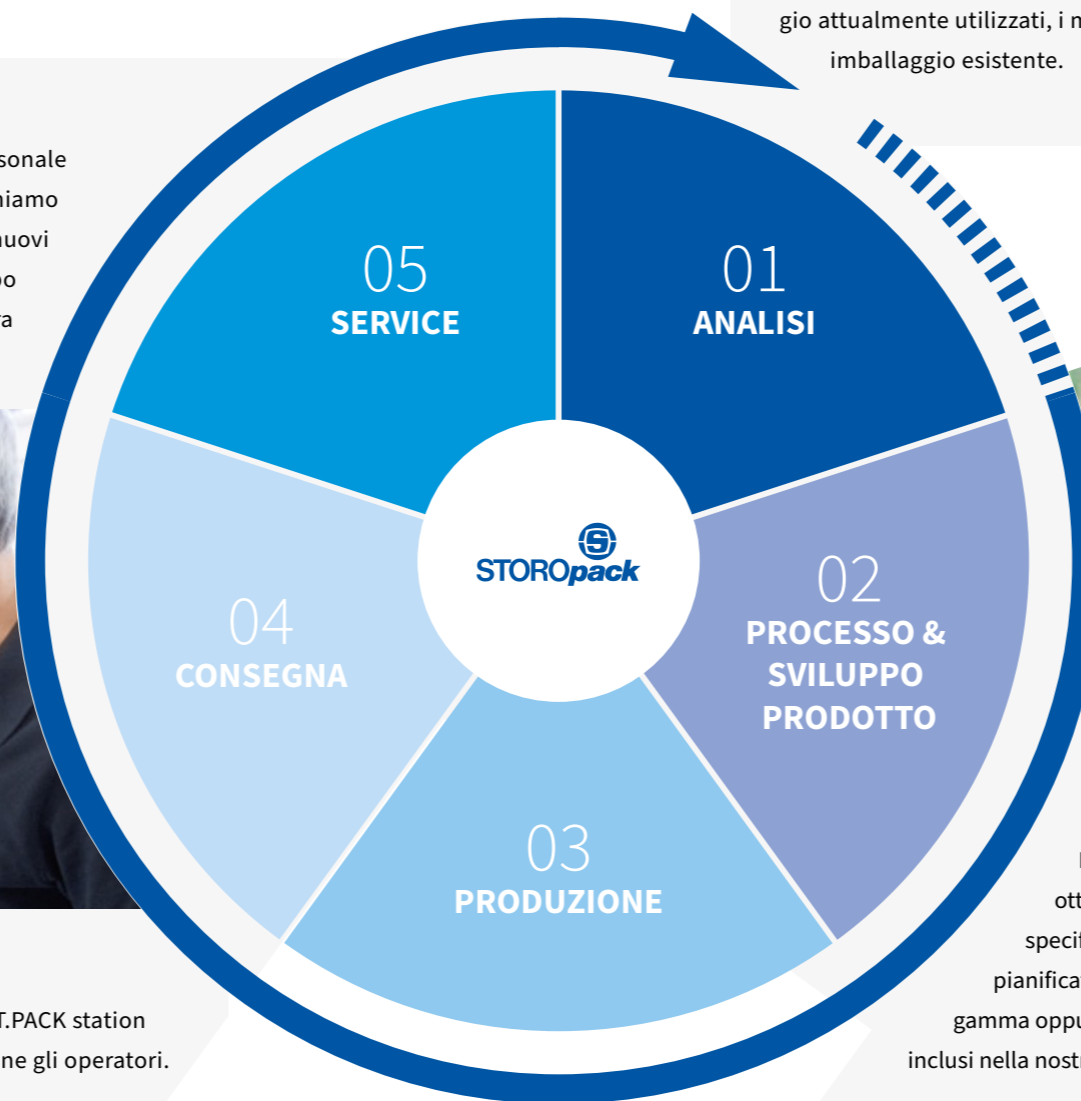



COMFORT.PACK

VARIETÀ SIGNIFICA
OFFRIRE LA SOLUZIONE
ADEGUATA A OGNI SFIDA.

COMFORT.PACK SIGNIFICA MAGGIORE PRODUTTIVITÀ GRAZIE A POSTAZIONI D'IMBALLAGGIO ERGONOMICHE.

Postazioni di lavoro ergonomiche e processi efficienti - con le COMFORT.PACK, Storopack aumenta la produttività del processo di imballaggio protettivo. Grazie al principio di progettazione modulare e a una vasta selezione di

accessori, i nostri esperti sviluppano la soluzione giusta per ogni sfida. Sono inoltre possibili fabbricazioni individuali per le specifiche esigenze di ogni cliente.

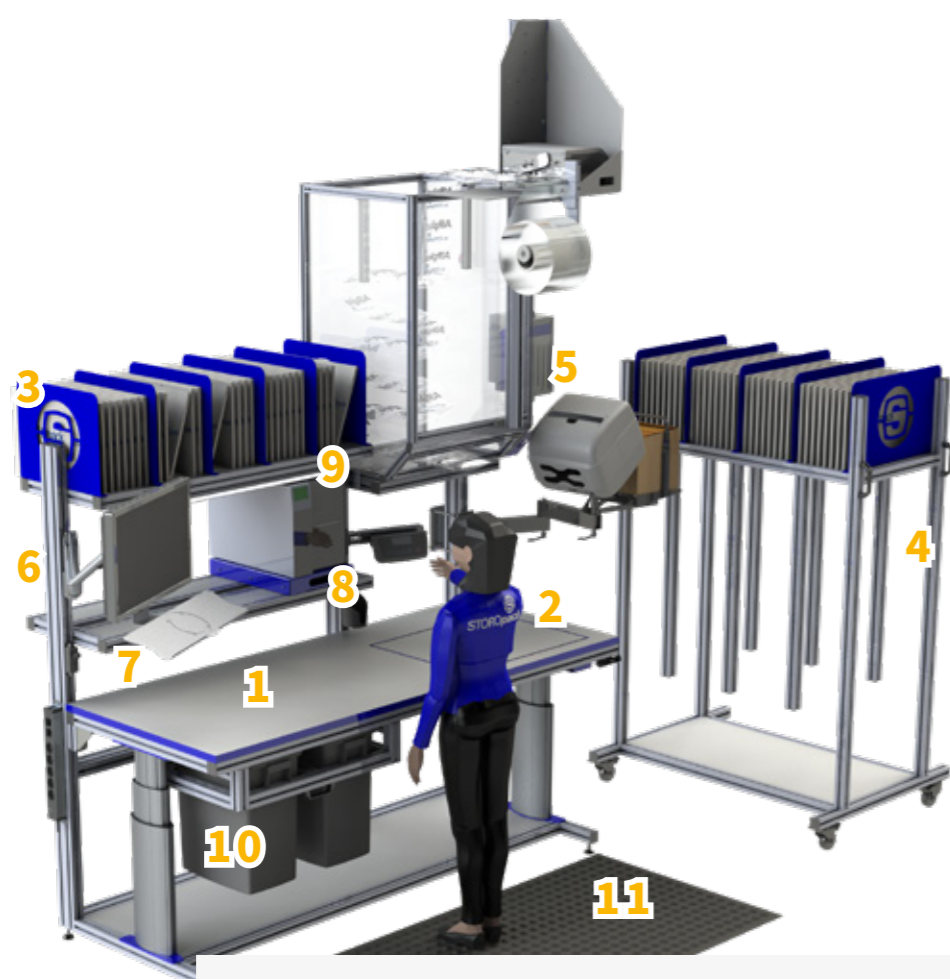

	PAGINA
1. Tavolo COMFORT.PACK	15
2. ALLOGGIAMENTO BILANCIA	15/22
3. SISTEMA DI SCAFFALI	16
4. SISTEMA DI SCAFFALI MOBILI	17
5. IMBALLAGGIO PROTETTIVO FLESSIBILE	18
6. BRACCIO PIEGHEVOLE PER MONITOR	20
7. BRACCIO PIEGHEVOLE PER TASTIERA	20
8. CASSETTO ESTRAIBILE PER STAMPANTE	21
9. ILLUMINAZIONE	22
10. CESTINI ESTRAIBILI	23
11. TAPPETINO DI LAVORO ERGONOMICO	23

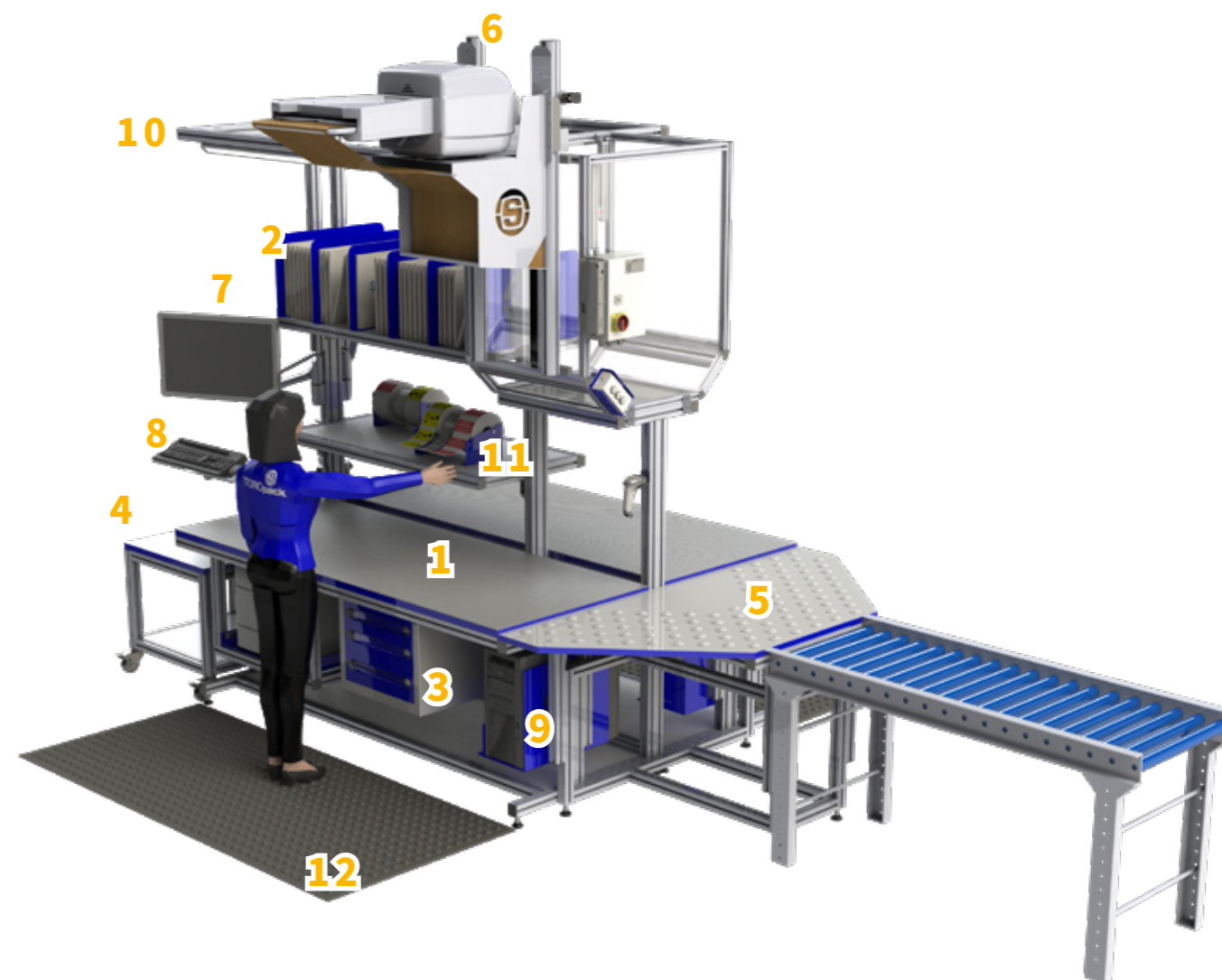

	PAGINA
1. Tavolo COMFORT.PACK	15
2. SISTEMA DI SCAFFALI	16
3. UNITÀ SOTTOBANCO	17
4. TAVOLO LATERALE	17
5. TAVOLO TRAPEZOIDALE CON RULLI A SFERA	17
6. IMBALLAGGIO PROTETTIVO FLESSIBILE	18
7. BRACCIO PIEGHEVOLE PER MONITOR	20
8. BRACCIO PIEGHEVOLE PER TASTIERA	20
9. SUPPORTO PER COMPUTER	20
10. ILLUMINAZIONE	22
11. DISPENSER DI ETICHETTE	23
12. TAPPETINO DI LAVORO ERGONOMICO	23

Altri prodotti nelle pagine a seguire.

G

GAMMA DI PRODOTTI

**FLESSIBILITÀ SIGNIFICA
POTER PERSONALIZZARE
L'ATTREZZATURA IN BASE
ALLE PROPRIE ESIGENZE.**

Storopack dispone di un'ampia selezione di prodotti per realizzare la COMFORT.PACK station soddisfacendo diverse esigenze. I nostri esperti lavorano a stretto contatto con i clienti per sviluppare la soluzione perfetta. I prodotti e le soluzioni sono personalizzati in base alle vostre richieste. Vi supportiamo fino al raggiungimento del risultato ideale.

Tavolo COMFORT.PACK

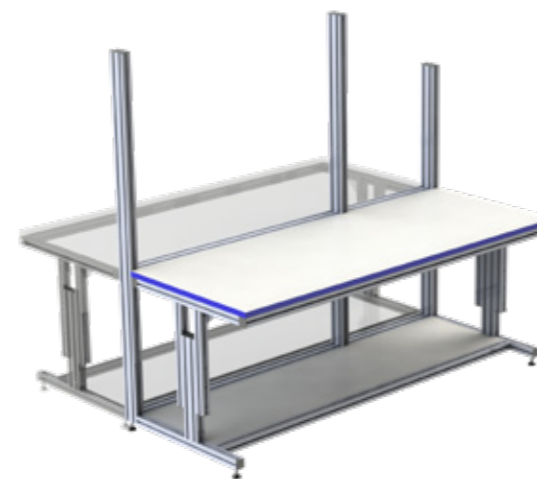

Tavolo COMFORT.PACK

Il Tavolo COMFORT.PACK è realizzato in truciolare antigraffio resistente all'umidità, conforme allo standard EN 312. Il rivestimento in HPL (laminato ad alta pressione) su entrambi i lati, secondo la norma DIN EN 438, rende il tavolo particolarmente robusto. La protezione dell'imballatore e del bordo del tavolo è garantita dalla bordatura ABS blu. A seconda delle esigenze del cliente, è possibile progettare anche con colori personalizzati. Il tavolo ha uno spessore di 26,6 mm. È possibile la configurazione come postazione d'imballaggio singola o doppia. Regolazione dell'altezza manuale o elettrica opzionale. La capacità di carico massima del tavolo con altezza regolabile manualmente è di 600 kg.

DIMENSIONI STANDARD

Dimensioni personalizzabili su richiesta.

2000 x 800 mm	1200 x 800 mm
2000 x 650 mm	1200 x 650 mm
1600 x 800 mm	700 x 800 mm
1600 x 650 mm	700 x 650 mm

PIANO DEL TAVOLO DELL'ATTREZZATURA

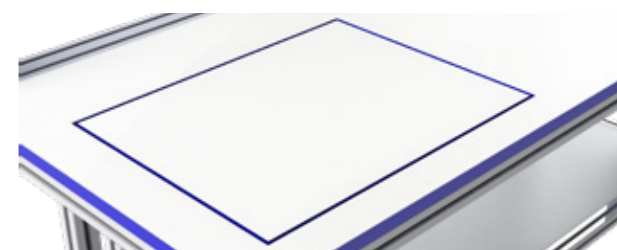

ALLOGGIAMENTO BILANCIA

Alloggiamento per bilancia; ideale per un'integrazione salvaspazio della bilancia direttamente nel tavolo da imballaggio.



RULLI A SFERA

Attrezzatura della superficie del tavolo con rulli a sfera per supportare i movimenti della scatola (capacità di carico di 35 kg per rullo).

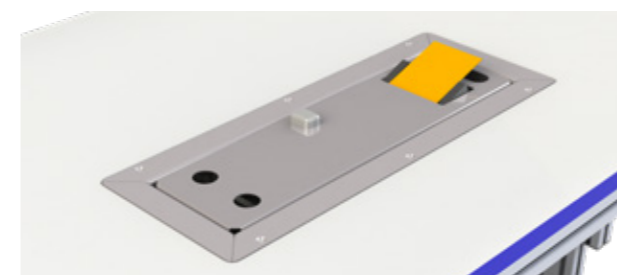

DISPENSER DI NASTRO IN CARTA UMETTATA

Salvaspazio, incassato nel piano di lavoro per una maggiore ergonomia ed efficienza. È possibile applicare il nastro in carta umettata direttamente sulla scatola facendola scorrere sopra il dispenser o prelevare delle strisce di nastro dal dispenser.

FATE DEL VOSTRO TAVOLO COMFORT.PACK UNA COMFORT.PACK STATION

SISTEMI DI SCAFFALI E CASSETTI

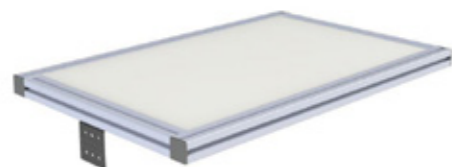

SISTEMA DI SCAFFALI I

Scaffalatura robusta con rivestimento in resina melamminica per conservare gli strumenti di lavoro necessari.



SISTEMA DI SCAFFALI II

Scaffalatura robusta per scatole di cartone, con rivestimento in resina melamminica antigraffio e divisori per lo stoccaggio delle scatole di spedizione. I divisori possono essere regolati singolarmente.

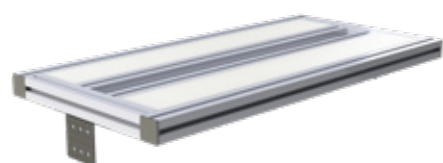

SISTEMA DI SCAFFALI III

Scaffalatura robusta con rivestimento in melamina antigraffio. Canalina per cavi dotata di spazzole, mantiene i cavi in posizione.



UNITÀ SOTTOBANCO

Unità sottobanco con chiusura a chiave per riporre le forniture di spedizione in modo ordinato. Disponibile con uno o tre cassetti. Massima capacità di carico di 35 kg.



SISTEMA DI SCAFFALI MOBILI

Ottimale per riporre grandi scatole di cartone in prossimità del luogo di lavoro. I rulli consentono un posizionamento flessibile del ripiano. Dimensioni personalizzate su richiesta.

ESTENSIONI

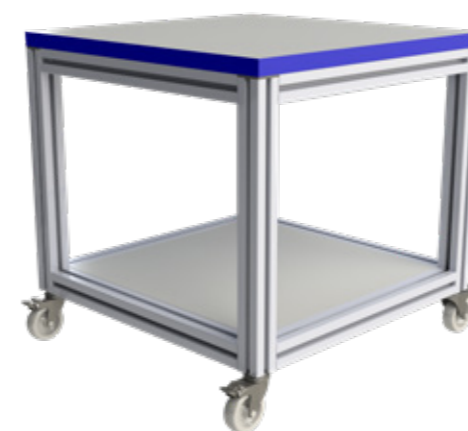

TAVOLO LATERALE

Estensione laterale per una COMFORT.PACK con rivestimento HPL (laminato ad alta pressione) su entrambi i lati. È possibile pianificarla accanto al tavolo da imballaggio o integrarla nello stesso.

- ▶ SENZA RULLI
- ▶ CON RULLI
- ▶ SUPERFICIE CON RULLI A SFERA



TAVOLO TRAPEZOIDALE CON RULLI A SFERA

Ideale per l'integrazione di una doppia postazione d'imballaggio in un sistema di trasporto centrale. Il movimento delle scatole di spedizione imballate è ottimamente supportato dai rulli a sfera.



Per un lavoro ben organizzato:
COMFORT.PACK, dotata di sistema a scaffali
e unità sottobanco

FLESSIBILITÀ SIGNIFICA ADATTARE L'IMBALLAGGIO ALLA MERCE E NON VICEVERSA.

Che si tratti di chips da imballaggio, schiuma, cuscini d'aria o imbottitura in carta, le postazioni d'imballaggio COMFORT.PACK e il materiale di imballaggio protettivo vanno di pari passo. AIRplus®, PAPERbubble®, PAPERplus®, FOAMplus® o le Chips da imballaggio di Storopack offrono la giusta soluzione.

PROGETTATO DA STOROPACK

Oltre alla vasta selezione di imballaggi protettivi, vi offriamo anche la nostra decennale esperienza. Vi offriamo una consulenza approfondita e lavoriamo con voi per ideare una soluzione adeguata con i prodotti della nostra ampia gamma.

SOSTENIBILE E A BASSO COSTO

I vantaggi e le funzioni dei nostri prodotti svolgono un ruolo cruciale nella scelta dell'imballaggio protettivo. Questo perché ogni volta che un prodotto viene danneggiato durante il trasporto, si spreca risorse per replicare produzione e trasporto, danneggiando l'ambiente.

Inoltre, le materie prime sostenibili rappresentano un ottimo modo per proteggere l'ambiente e le risorse naturali. La nostra gamma comprende già numerose soluzioni realizzate con materie prime riciclate o da fonti rinnovabili.



 Scoprite di più sull'imballaggio protettivo flessibile di Storopack:
www.storopack.it/prodotti/imballaggio-protettivo-flessibile

INTEGRAZIONE DELL'IMBALLAGGIO PROTETTIVO NELLA COMFORT.PACK Station



SILO

Soluzione stabile e durevole per lo stoccaggio di cuscini di carta o d'aria per una rimozione rapida ed ergonomica. Ciò garantisce la produzione automatica e la disponibilità continua dei fasci d'imballaggio. Il sistema di imballaggio protettivo può essere abbassato a un'altezza di lavoro personalizzabile per una comoda sostituzione del rotolo di cuscini di carta o d'aria grazie a un sistema di sollevamento.

A seconda delle esigenze, sono disponibili diverse dimensioni e configurazioni del silo per imballatori multipli. I nostri esperti forniranno una consulenza approfondita su richiesta.

Può essere utilizzato per integrare i seguenti prodotti:

- ▶ PAPERplus® Papillon
- ▶ PAPERplus® Track
- ▶ AIRplus® Mini

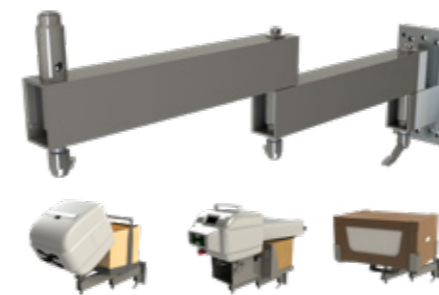

BRACCIO GIREVOLE

Braccio girevole flessibile e salvaspazio per la rimozione ergonomica dei fasci di carta.

Può essere utilizzato per integrare i seguenti prodotti:

- ▶ PAPERplus® Papillon
- ▶ PAPERplus® Track
- ▶ PAPERbubble®

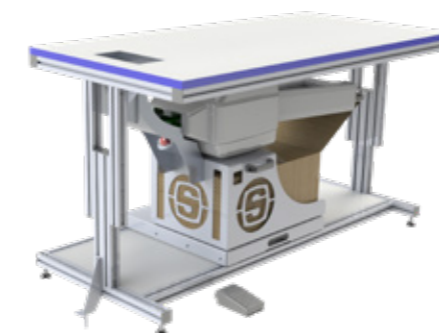

SOTTOTAVOLO ESTRAIBILE

Macchina e materiale di consumo sono integrati sotto il piano da lavoro, in modo da avere maggiore spazio a disposizione. I fasci di carta vengono estratti attraverso un'apertura del tavolo COMFORT.PACK. La funzione di estrazione consente di cambiare comodamente la carta. Può essere utilizzato per integrare i seguenti prodotti:

- ▶ PAPERplus® Track



UNITÀ DI SVOLGIMENTO SOTTOBANCO

Per conservare il materiale di imballaggio sotto il tavolo in modo da risparmiare spazio. L'unità di taglio sul tavolo consente un taglio ergonomico.

Adatta per:

- ▶ FOGLIO IN PE ESPANSO
- ▶ CARTA DA IMBALLAGGIO
- ▶ PLURIBALL TRADIZIONALE

ACCESSORI PER UFFICIO



BRACCIO PIEGHEVOLE PER MONITOR

Braccio di supporto regolabile in continuo per monitor fino a 15 kg. Ruotabile e inclinabile individualmente.



ADATTATORE TASTIERA

Braccio di supporto per tastiera e mouse con connettore per il fissaggio del braccio pieghevole del monitor.



BRACCIO PIEGHEVOLE PER TASTIERA

Braccio di supporto per tastiera e mouse regolabile in continuo in modo personalizzato. Ruota, gira e si inclina per una posizione di lavoro ottimale.

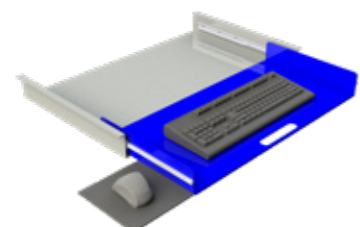

CASSETTO TASTIERA SOTTOBANCO

Estraibile e regolabile in continuo, da installare per la tastiera sotto al piano del tavolo. Ripiano per mouse opzionale.



SUPPORTO PER COMPUTER

Supporto per computer per dispositivi fino a 230 mm di larghezza, da installare sul tavolo.



SUPPORTO THIN CLIENT

Supporto per computer per dispositivi Thin Client di 35 - 53 mm di larghezza, da montare tra elemento di supporto e monitor. Può anche essere installato sul tavolo.

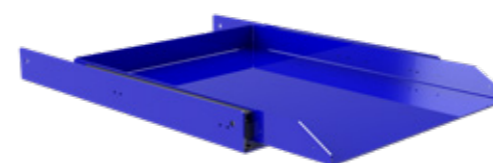

CASSETTO ESTRAIBILE PER STAMPANTE A4

Ideale per l'integrazione di una stampante per stampare i documenti di spedizione direttamente nella COMFORT.PACK.



CASSETTO ESTRAIBILE PER STAMPANTE ETICHETTE

Ottimale per stampare le etichette di spedizione direttamente nella postazione d'imballaggio.

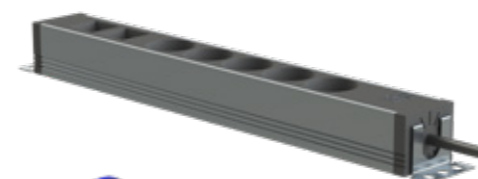

PRESA MULTIPLA

Disponibile in diverse versioni specifiche per paese.

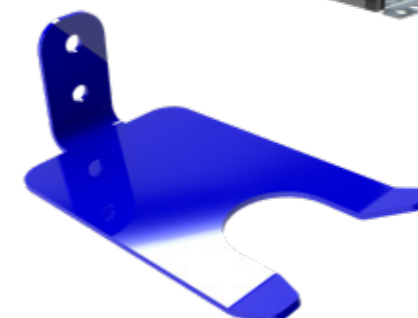

SUPPORTO PER APPARECCHIATURE

Per riporre comodamente gli scanner portatili o i dispenser di nastro adesivo.



Perfettamente equipaggiata:
COMFORT.PACK con PC e tastiera

BROCHURE COMFORT.PACK

ILLUMINAZIONE



ILLUMINAZIONE A LED DELL'AREA DI LAVORO

Illuminazione per installazione sotto a un sistema di scaffalatura o sopra la COMFORT.PACK.

I nostri esperti vi consiglieranno sull'illuminazione ottimale per la postazione di lavoro.

BILANCE

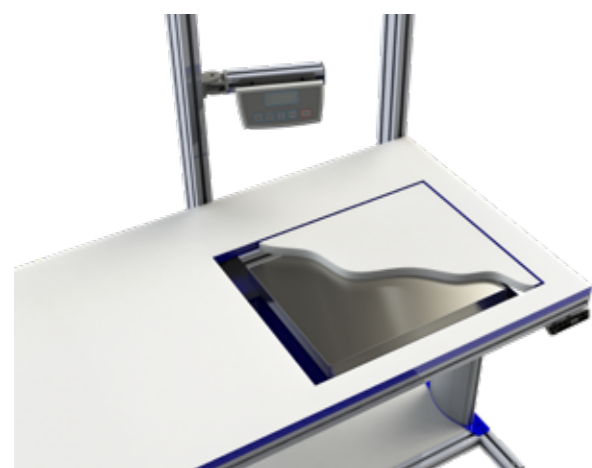

BILANCIA

Può essere posizionata sul piano del tavolo o incassata sullo stesso.

Un display esterno montato ad un'altezza ergonomica nella postazione permette un funzionamento ideale.

A prova di polvere e spruzzi in conformità allo standard IP65; calibrazione opzionale.

ACCESSORI AGGIUNTIVI

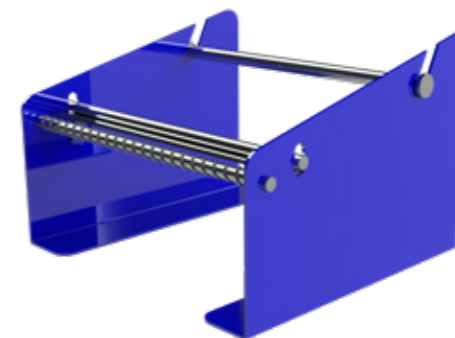

DISPENSER DI ETICHETTE

Ottimale per la fornitura di rotoli di etichette.

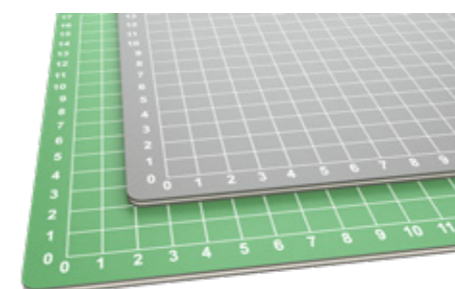

TAPPETINO DI TAGLIO CON GRIGLIA

Protezione del piano di lavoro con griglia, disponibile in verde o grigio in un'ampia gamma di dimensioni. Riduce il movimento di scorrimento sul tavolo.

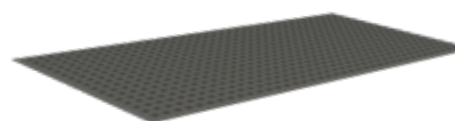

TAPPETINO DI LAVORO ERGONOMICO

Accessori per la prevenzione dell'affaticamento ed estetici. I bordi smussati riducono il rischio di inciampare.

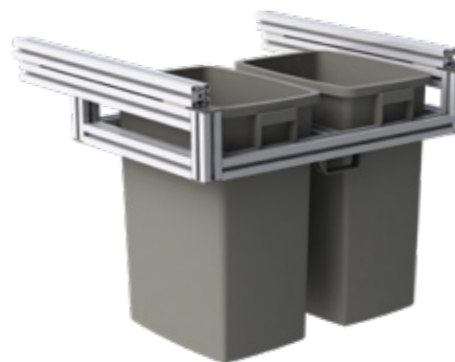

CESTINI ESTRAIBILI

Smaltimento dei rifiuti direttamente sul posto di lavoro grazie a cestini della spazzatura estraibili posizionati sotto al tavolo. Disponibile con uno o due cestini con capacità diversa.



CARRELLO PER CESTINI

Carrello personalizzabile per cestini della spazzatura, ognuno con due ruote orientabili e frenanti. Disponibile con uno, due o tre cestini di plastica.



Mantiene in ordine l'ambiente di lavoro: COMFORT.PACK con unità sottobanco, cestino e cassetto estraibile per stampante.

PERSONALIZZATO SIGNIFICA IMPLEMENTARE IL DESIGN AZIENDALE ANCHE NELLA POSTAZIONE D'IMBALLAGGIO.

Ogni COMFORT.PACK è progettata su misura delle specifiche esigenze del cliente e sviluppata individualmente. Il design della COMFORT.PACK station è unico, così come la sua configurazione. Per garantire che il design aziendale sia implementato in modo ottimale anche nella postazione d'imballaggio, un gran numero di elementi può essere fornito nei colori desiderati o con loghi liberamente selezionabili.

Grazie al taglio laser, quasi tutte le forme possono essere tagliate in modo pulito e preciso. Non ci sono praticamente limiti in termini di colore: nella postazione d'imballaggio è possibile posizionare anche elementi di colori diversi.



ELEMENTI PERSONALIZZABILI

Divisore

Cassetto estraibile per stampante etichette

ELEMENTI PERSONALIZZABILI

Bordi ABS

Unità sottobanco con cassetti

Supporto per computer

Cassetto estraibile per stampante A4

Personalizzabile e su misura:

Le COMFORT.PACK possono essere dotate di colori e loghi specifici per il singolo cliente.



Case Studies di clienti

VELLY - PAPERplus® Chevron SEMIAUTOMATICO ED ERGONOMICO

“Siamo rimasti molto colpiti dal concetto generale e dal fatto che Storopack fornisce tutto ciò di cui abbiamo bisogno.”

**ANTONIO CHIARELLO,
CEO DI VELLY**

L'azienda francese Esterline Connection Technologies – SOURIAU – SUNBANK progetta, produce e commercializza connettori per applicazioni gravose. Con una linea di distribuzione integrata composta da quattro COMFORT.PACK stations regolabili in altezza e una reggiatrice, si spediscono fino a 700 confezioni al giorno. Il materiale d'imballaggio – i cuscini d'aria AIRplus® Void – viene immagazzinato in un COMFORT.PROTECT silo centrale che lo rende accessibile a tutti gli imballatori.

[Video: www.storopack.com/souriau-video](http://www.storopack.com/souriau-video)



Più di 350 saloni per capelli sono affiliati alla società Velly. La sede centrale dell'azienda, nella Germania sud-occidentale, fornisce loro prodotti per la cura dei capelli di circa 18 marche diverse. Per garantire che le merci di spedizione siano perfettamente protette e raggiungano i partner in tempo, il processo di imballaggio deve essere senza soluzione di continuità. Storopack ha reso il processo ancora più efficiente grazie all'integrazione di quattro COMFORT.PACK stations, che hanno portato a un incremento del rendimento del 65%, da 60 a 99 scatole al minuto.



Storopack ha ottimizzato il processo di imballaggio con un concetto completo che, come richiesto, si è adattato alla posizione corrente degli scaffali esistenti. Nelle quattro postazioni d'imballaggio all'avanguardia, fino a otto dipendenti possono inserire le merci prelevate nelle scatole, bloccarle e rinforzarle con i cuscini in carta PAPERplus® Chevron, e fissare i pacchi con nastro attivato all'acqua. Questi ultimi vengono poi trasportati automaticamente tramite nastri trasportatori motorizzati. Il sistema registra l'etichetta di spedizione con le telecamere, ordina i pacchi in base all'azienda di spedizione e li invia a destinazione. Una pratica funzione è la misurazione dell'altezza nell'ultimo step, con le scatole più grandi che vengono avvolte prima dello scarico e quelle più piccole che vengono semplicemente lasciate passare.

Case Studies di clienti

SOURIAU - AIRplus® 40% DI PRODUTTIVITÀ IN PIÙ





Se desiderate ulteriori informazioni o parlare direttamente con noi, non esitate a contattarci.

Alla Storopack siamo felici di offrirvi il nostro aiuto.

Storopack Italia S.r.l.

Prologispark Bologna Interporto DC11

Blocco 6.4 Interporto

40010 Bentivoglio (BO)

Italy

T +39 051 6832100

F +39 051 6831292

packaging.it@storopack.com

www.storopack.it

23.01.2024

© 2022 Storopack Hans Reichenecker GmbH. Tutti i diritti riservati.